



SERVICES CULTURE ÉDITIONS
RESSOURCES POUR
L'ÉDUCATION NATIONALE

**Ce document a été numérisé par le CRDP de Montpellier pour la
Base Nationale des Sujets d'Examens de l'enseignement professionnel**

Ce fichier numérique ne peut être reproduit, représenté, adapté ou traduit sans autorisation.

Session 2012	Code : 500 243 18	Page : 1/3
Examen : CAP Sellerie générale	Durée : 12 h 00	
Epreuve : EP2 - Mise en œuvre d'une fabrication	Coefficient : 10	

- SUJET -

Ce sujet comporte 3 pages numérotées de 1/3 à 3/3.
Assurez-vous que cet exemplaire est complet.
S'il est incomplet, demandez un autre exemplaire au chef de salle.

Repose-tête

Ce sujet comporte :

- un descriptif document 2/3 et une photographie du modèle document 1/3,
- une nomenclature et le détail du matelassage doc 2/3,
- une gamme opératoire doc 3/3,
- une planche de patron de coupe (une feuille format A0).

L'évaluation portera sur :

- la qualité du travail,
- le respect des solutions technologiques.

Barème : 20 points

- plateau matelassé et agrafage du plateau et du dos
- assemblage

6 points (en cours d'épreuve)

14 points

PHOTOGRAPHIES DU REPOSE-TÊTE

Vue de 3/4

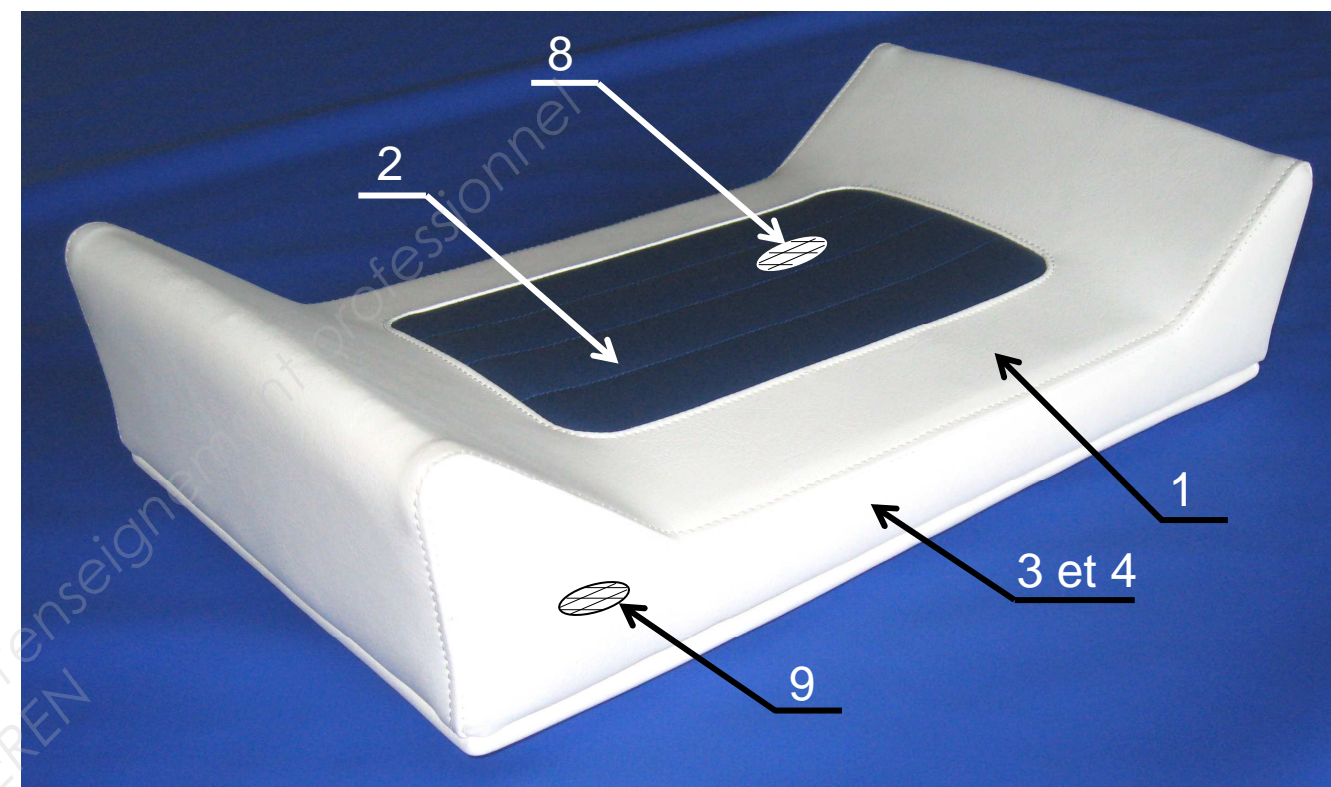

Vue de dessous

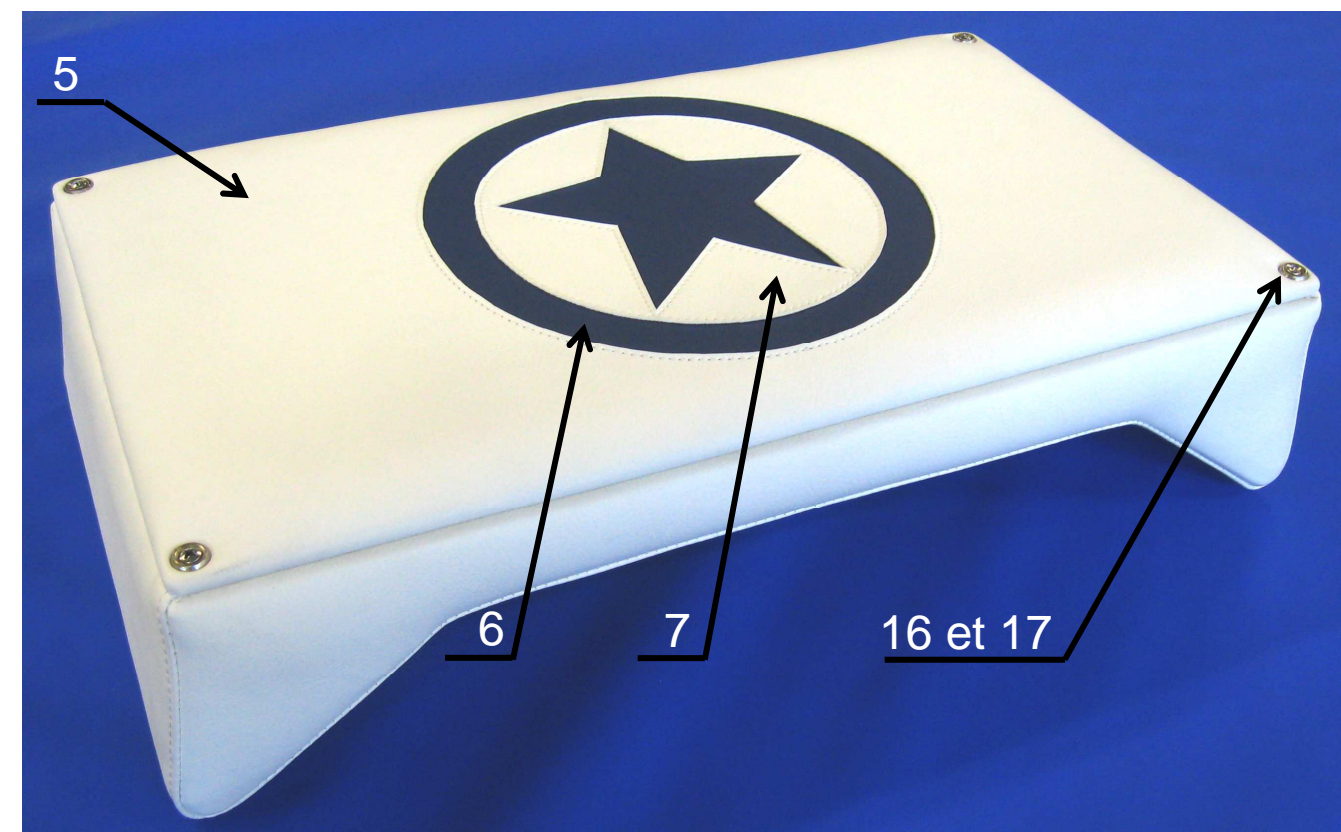

Sujet :

Le salon d'esthétique « STAR BEAUTY » vous contacte pour confectionner un repose-tête.

Descriptif :

- structure en contre-plaqué pour les supports,
- en mousse polyéther et profil aggloméré pour la matelassure,
- garniture en textile enduit.

Ressources :

- une nomenclature page 2/3,
- une gamme opératoire page 3/3,
- deux photographies du repose-tête page 1/3,
- une planche de patron de coupe (format A0).

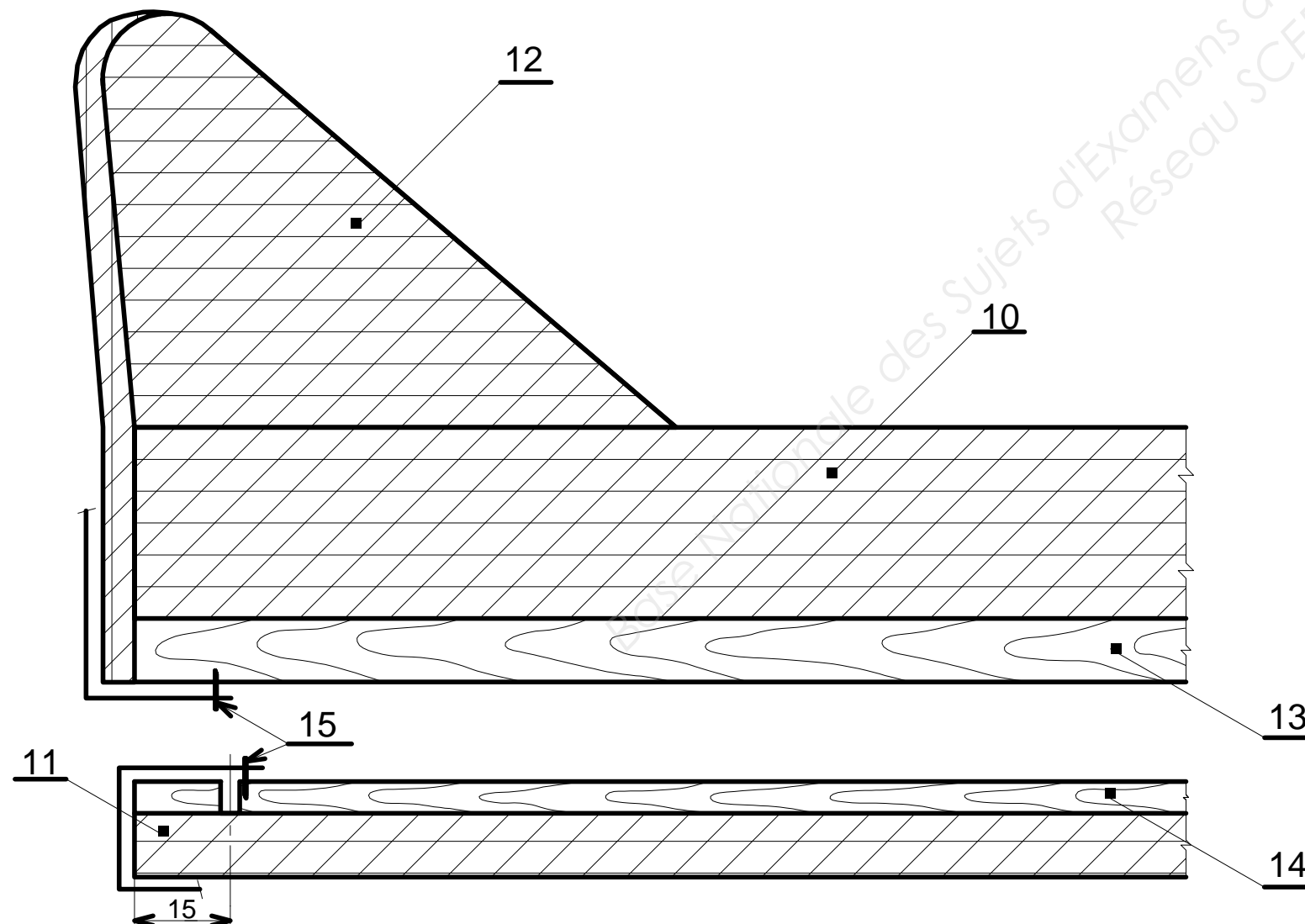
Éléments de matelassure en mousse polyéther, profil aggloméré et supports en contre-plaqué**Nomenclature :**

17	4	Cuvettes	Métal	∅ intérieur 3
16	4	Vis à bois		3 / 16
15	240	Agrafes		Hauteur = 6
14	1	Support dos	Contre plaqué	5 x 258 x 448
13	1	Support repose tête		10 x 260 x 450
12	2	Bourrelets	Profil aggloméré	65 x 85 x 260
11	1	Matelassure dos	Mousse polyéther	10 x 250 x 450
10	1	Matelassure plateau		30 x 250 x 450
9	1	Mousse de finition		5 x 180 x 320
8	1	Matelassure médaillon	Mousse polyéther sur résille	10 x 250 x 450
7	1	Logo (étoile)	Textile enduit	Blanc
6	1	Fond logo		Bleu
5	1	Dos		Blanc
4	1	Joue arrière		
3	1	Joue devant		
2	1	Médaille		Bleu
1	1	Plateau		Blanc
Rep	Nbr	Désignation	Matière	Renseignements

Préparation de la matelassure sur les supports :

1. Ajuster les mousses aux bonnes dimensions rep 10, 11, 12,
2. Coller matelassure dessus rep 10 sur support repose-tête rep 13,
3. Coller les deux bourrelets rep 12 à chaque extrémité de la matelassure dessus rep 10,
4. Coller la mousse de finition rep 9 sur la périphérie extérieure du repose-tête,
5. Coller matelassure dessous rep 11 sur le support dos rep 14.

		GAMME OPERATOIRE					
Produit : Repose tête		Référence :		Mode de lancement :		Quantité :	
Conditions technologiques							
Matières		Machines		Outillages divers		Temps	
Textile enduit		Type		Ciseaux Réglet Crayon		12 heures	
		Type de point	301				
		Nbre. De point cm	3				
		Equipt.	Pied Pres. Plat				
N°	Eléments. Opérations		Schémas		Tolérances + -	Directives complémentaires	
Assemblage plateau médaillon et joues							
1	Matelasser médaillon.						
2	Assembler médaillon sur plateau.						
3	Exécuter couture rabattue sur périphérie médaillon.					Rabattue sur plateau.	
4	Assembler joue devant sur plateau.						
5	Assembler joue arrière sur plateau.						
6	Exécuter couture rabattue sur la longueur du plateau côté devant.					Rabattue sur plateau.	
7	Exécuter couture rabattue sur la longueur du plateau côté arrière.						

N°	Eléments. Opérations	Schémas	Tolérances + -	Directives complémentaires
Plaquage du logo sur le dos du repose tête				
1	Plaquer le logo (étoile) sur le fond par une couture périphérique.			Elément 7 sur élément 6 Positionner l'étoile / le support et faire correspondre le repère A
2	Exécuter une couture à plat sur la périphérie de l'étoile.			Elément 7 sur élément 6
3	Plaquer le dos sur l'ensemble fond logo par une couture périphérique.			Elément 5 sur élément 6
Montage et agrafage des garnitures				
1	Chausser etagrafer la garniture du repose tête sur son support.			Agrafes de 6 mm
2	Poser etagrafer la garniture du dos sur son support.			
3	Visser les deux parties (avant et arrière)			Insérer cuvettes
4	Contrôler finition			